

Dane aktualne na dzień: 11-04-2025 22:24

Link do produktu: <https://b2b.rkmpro.tools/bahco-2101g-160ip-szczypce-boczne-160-mm-ergo-p-11208.html>



BAHCO 2101G-160IP SZCZYPCE BOCZNE 160 mm ERGO

Cena brutto	104,00 zł
Cena netto	84,55 zł
Dostępność	Dostępny
Czas wysyłki	3 - 5 dni
Numer katalogowy	bahco 2101G-160IP
Kod producenta	2101G-160IP
Kod EAN	7314150106295

Opis produktu



Szczypce boczne ucinaki 160 mm 2101G-160IP Bahco ERGO™

ze sprężyną powrotną



- Ucinaki boczne opracowane zgodnie z procesem ERGO™
- ISO 5749
- Wykończenie: czernione, powleczone antykorozyjne
- Materiał: wysokiej jakości stal stopowa, uchwyty ERGO™ z połączenia dwóch materiałów: termoplastycznego na powierzchni na twardym polipropylenie, który zapewniają znakomitą przyczepność
- Ostrza hartowane indukcyjnie
- Krawędź progresywna: promień cięcia przebiega wzdłuż krawędzi w celu cięcia twardego materiału, jak drut fortepianowy częścią bliżej złącza i miękkich materiałów, takich jak miedź i tworzywa sztuczne częścią bliżej końca szczęk
- Złącze śrubowe, która zapewnia doskonałe prowadzenie i dokładne wyrównanie ostrza
- Odległość od złącza do centrum krawędzi tnących jest zmniejszona: świetne wykorzystanie i zwiększenie wydajności cięcia
- Zaokrąglony profil szczęk ułatwia manewrowanie w trudno dostępnych miejscach

- Wyposażona w sprężynę powrotną z funkcją włączania/wyłączania
- IP: opakowanie przemysłowe

Article	A	B	C	D	E				
2101G-125	125 mm	14,2 mm	17 mm	8 mm	1 mm	3.5 mm	1.8 mm	1.6 mm	90 g
2101G-140	140 mm	16,4 mm	19 mm	8 mm	1.5 mm	3.7 mm	2.0 mm	1.8 mm	120 g
2101G-160	160 mm	18,1 mm	21 mm	9 mm	2 mm	3.8 mm	2.5 mm	2.0 mm	170 g
2101G-180	180 mm	20 mm	23 mm	10 mm	2 mm	4.0 mm	2.7 mm	2.3 mm	230 g
2101G-125IP	125 mm	14,2 mm	17 mm	8 mm	1 mm	3.5 mm	1.8 mm	1.6 mm	90 g
2101G-140IP	140 mm	16,4 mm	19 mm	8 mm	1.5 mm	3.7 mm	2.0 mm	1.8 mm	120 g
2101G-160IP	160 mm	18,1 mm	21 mm	9 mm	2 mm	3.8 mm	2.5 mm	2.0 mm	170 g
2101G-180IP	180 mm	20 mm	23 mm	10 mm	2 mm	4.0 mm	2.7 mm	2.3 mm	230 g

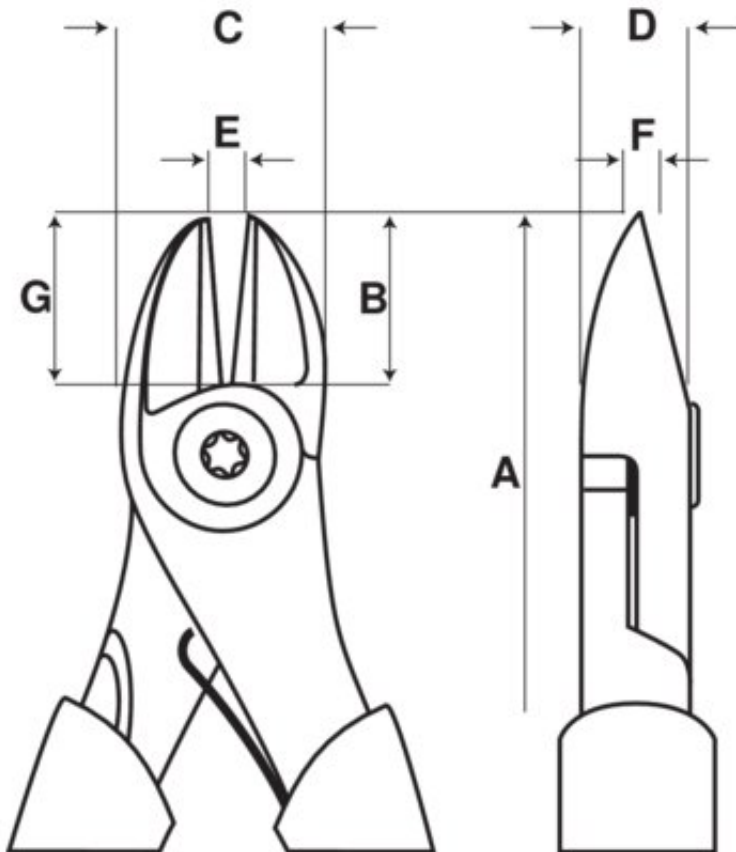





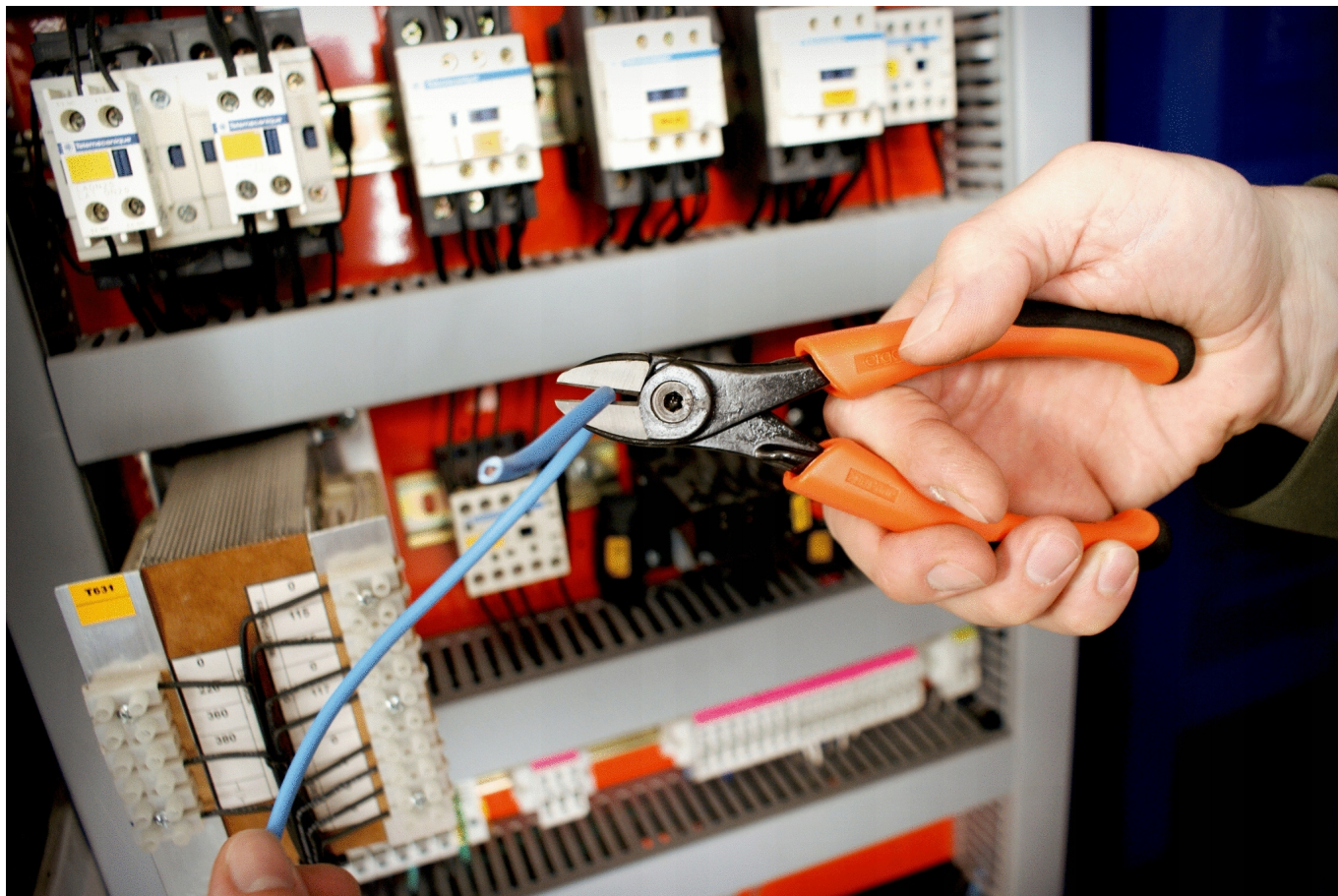

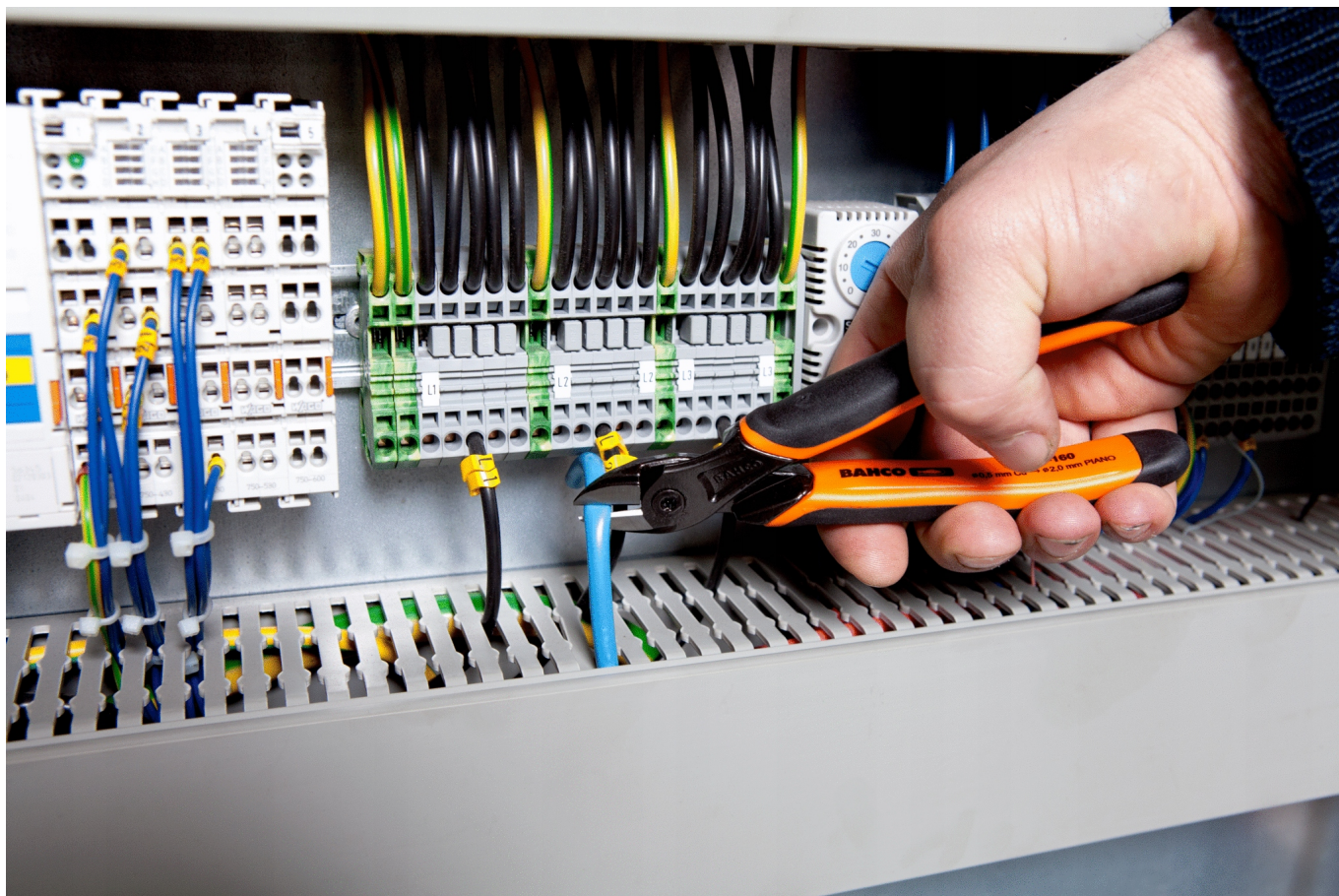

PRODUKUJEMY SZCZYPCE OD 1856 R.

Bahco produkuje szczypce od 1856 roku. W ciągu ostatnich 160 lat udoskonaliliśmy i ulepszyliśmy stop stali używany do produkcji naszych szczypiec, aby osiągnąć idealną równowagę pomiędzy sprężystością i wytrzymałością, które są kluczowe dla długiej żywotności naszych narzędzi. Przez ponad półtora wieku opracowywaliśmy i testowaliśmy różne procesy produkcyjne, nieustannie wprowadzając innowacje i inwestując w produkcję najlepszych możliwych szczypiec, aby spełnić wszystkie wymagania stawiane przez wymagających profesjonalistów.

CO TO JEST ERGO™ ?

Narzędzie ergonomiczne to takie, które współpracuje razem z Tobą nad uzyskaniem pożądanego efektu końcowego przy minimalnym ryzyku doznania urazów związanych z pracą. Aby było to możliwe, musisz je chętnie wybierać ze skrzynki narzędziowej — właśnie dlatego narzędzia ERGO™ to dużo więcej niż fajny uchwyt. Narzędzia ERGO™ mają także korzystny wpływ na jakość i efektywność pracy, dlatego że wszystkie cechy tych narzędzi projektujemy zgodnie z procesem ergo.

CO TO JEST PROCES ERGO™ ?

Proces ergo to nasz sprawdzony proces projektowania produktów, którego głównym elementem są profesjonalni użytkownicy. Rozmawiamy z nimi i obserwujemy ich pracę, aby się dowiedzieć, jakie funkcje powinny spełniać narzędzie. Wykonujemy testy i eksperymenty, a najlepsze pomysły są wskazywane przez profesjonalnych użytkowników w ich środowisku pracy. W ten sposób powstaje projekt końcowy, który również podlega weryfikacji użytkowników końcowych.

BEUN — sieć użytkowników narzędzi Bahco

Osoby, które biorą udział w naszych testach, należą do sieci BEUN. Jest to sieć zawodowo czynnych, profesjonalnych fachowców ze wszystkich branż i regionów geograficznych. Członkowie sieci BEUN nie otrzymują od nas wynagrodzenia — uczestniczą w testach, ponieważ dbają o swoją pracę i chcą mieć wpływ na to, jak zaprojektujemy narzędzia Bahco nowej generacji.

DLACZEGO WARTO WYBRAĆ NARZĘDZIA ERGO™ ?

Narzędzia ERGO™ firmy Bahco zostały zaprojektowane z myślą o Tobie — ich użytkowniku. Pasują do dłoni i reagują na każdy skręt i każdy obrót. Narzędzia ERGO™ chronią 42 różne mięśnie dłoni potrzebne do zapewnienia odpowiedniego chwytu, zapobiegają dolegliwościom, a przede wszystkim ułatwiają wykonywanie trudnych zadań. Połączenie innowacji z wysoką jakością designu i materiałów

NASZE ZOBOWIĄZANIE JAKOŚCI

W Bahco wszyscy podchodzimy z pasją do naszych narzędzi i tego, co one tworzą. Dbamy o dobrą reputację, bezustannie wprowadzając udoskonalenia. Nasze narzędzia ERGO™ są najlepszym wyborem dla profesjonalistów, którzy wybierają tylko to, co najlepsze.

ERGONOMIA: KLUCZ DO LEPSZYCH I BEZPIECZNIEJSZYCH NARZĘDZI

Ergonomia to nauka, która optymalizuje nasz kontakt z otoczeniem. Ergonomiczne narzędzia oferują lepszy kontakt, ponieważ zostały odpowiednio zaprojektowane. Komfortowy design oznacza, że trzymanie narzędzia wymaga tylko minimalnej siły, co pozwala odprężyć mięśnie dłoni i zmniejsza ryzyko przemęczenia. Dzięki specjalnej konstrukcji uchwytów użytkownik doskonale wyczuwa narzędzia ERGO™, precyzyjnie nimi sterując i nie tracąc poczucia pewności, które jest konieczne do tego, aby uzyskiwać najlepsze efekty.

ZAPROJEKTOWANE, ABY CHRONIĆ

Podczas pracy w długich i trudnych projektach niskiej jakości narzędzia mogą popsuć nie tylko efekt końcowy. Długotrwałe używanie niskiej jakości narzędzi może być przyczyną urazów mięśni, kości i stawów, znanych łącznie jako urazy MSD. Narzędzia ERGO™ zostały skonstruowane tak, aby ograniczyć ryzyko doznania tych urazów bez utraty wydajności pracy i trwałości narzędzi. Nasze narzędzia ERGO™ są najlepszym wyborem dla profesjonalistów, którzy wybierają tylko to, co najlepsze.

Rodzaj: **szczypce boczne**

Długość: **160 mm**

Informacje dodatkowe: **hartowane szczęki**